

Vérin électrique VIA5A

Avantages:

- Construction robuste avec unité de levage en acier
- Haut degré de protection et de performance
- Vis trapezoidal autobloquant

Domaines d'application typiques:

- Ingénierie industrielle et construction
- Construction de véhicules et de bateaux
- Technologie forestière et agricole
- Technologie d'antenne et solaire

Chiffres principaux:

- Moteur 230 VAC avec protection thermique
- Jusqu'à 3500 N (dynamique)
- Jusqu'à 23 mm/sec
- 4500 N (statique)
- Classe de protection IP54
- Température ambiante -25 °C bis +65 °C
- Facteur de marche 25 %
- Embrayage de surcharge

Options:

- Potentiomètre
- Interrupteurs de fin de course réglables
- Classe de protection IP65
- Tête d'extrémité personnalisée
- Montage par brides



Données d'entraînement:

Rapport de réducteur	Max. force pression dynamique [N]	Max. force tension dynamique [N]	Vitesse,		Longueurs de course possibles [mm]	Courant marche à vide [A]	Courant charge max. [A]
			marche à vide [mm/s]	charge max. [mm/s]			
10:1	1500	1500	23	17	102-610	1.8	1.8
20:1	2500	2500	12	8.5	102-610	1.9	1.9
40:1	3500	3500	6	4.5	102-610	1.9	1.9

Diagrammes de charge:

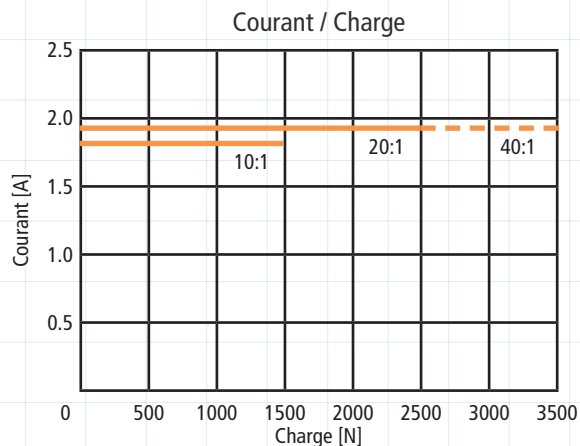
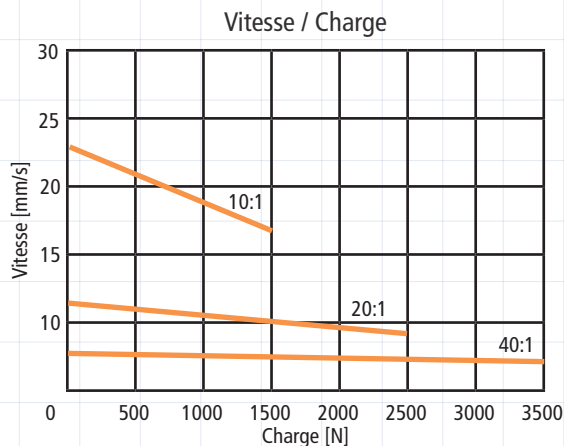

Code de type:

VIA5 - 230 - 20 - A - 100 - ES.POT...

Type	Tension	Rapport de réducteur	Vis trapezoidal	Longueur de course	Options
		10 - 10:1 20 - 20:1 40 - 40:1		100 - 102 mm 150 - 153 mm 200 - 203 mm 250 - 254 mm 300 - 305 mm 450 - 457 mm 600 - 610 mm	ES - Interrupt. de fin de course, réglable POT - Potentiomètre I - Classe de protection IP 65 C1, C2, C3, C4, C5 - Position de l'alésage du boîtier

Dimensions (standard):

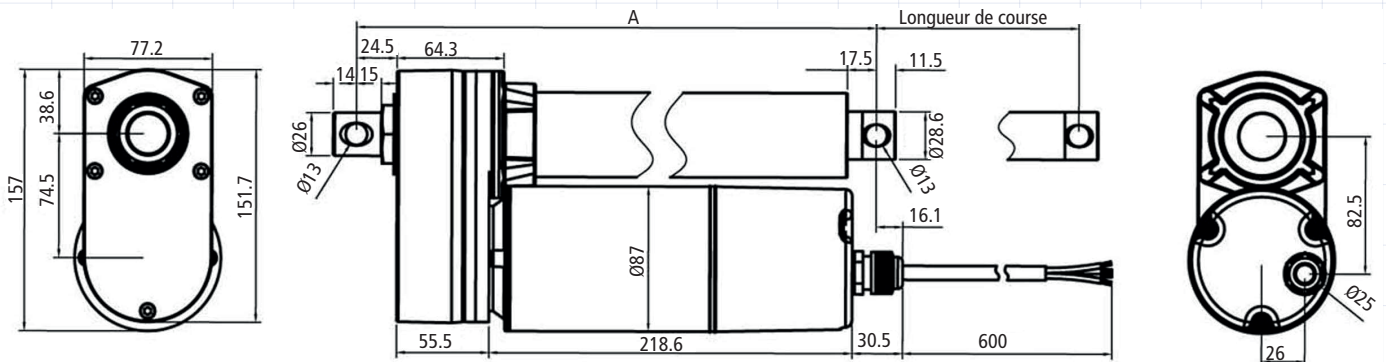

Longueur de course (+/- 2.5 mm)	102 mm	153 mm	203 mm	305 mm	457 mm	610 mm
Longueur d'installation A (+/- 3.8 mm)	262 mm	313 mm	364 mm	465 mm	668 mm	821 mm

Dimensions (avec fins de course et/ou potentiomètre):

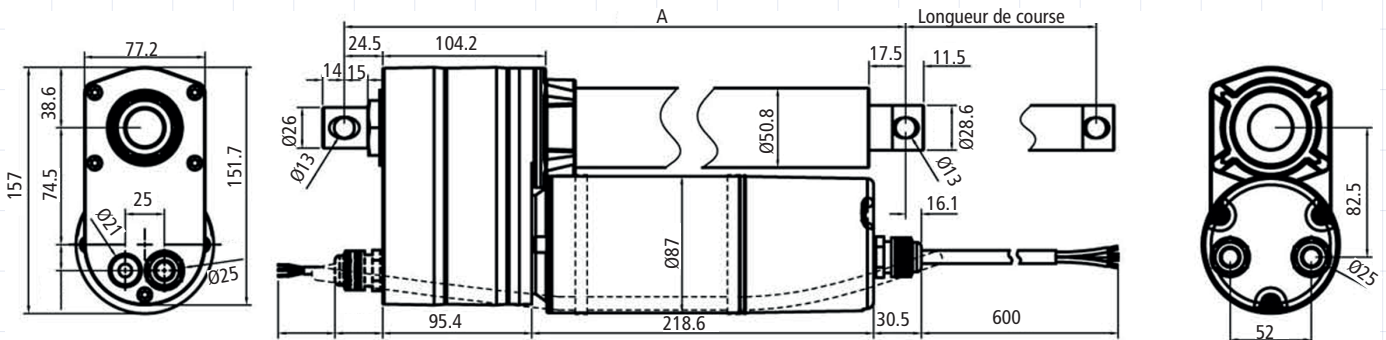

Longueur de course (+/- 2.5 mm)	102 mm	153 mm	203 mm	305 mm	457 mm	610 mm
Longueur d'installation A (+/- 3.8 mm)	302 mm	353 mm	404 mm	505 mm	708 mm	861 mm

Réglage des fins de course:

La position de fin de course sortie est réglée par le disque de came supérieur, la position de fin de course rentrée par le disque de came inférieur. Si nécessaire, les fins de course peuvent être réglées en fonction des points suivants.

Pour éviter d'endommager le réducteur en plastique, les disques à cames doivent être maintenus en place pendant le desserrage ou le serrage de la vis à cames.

1. Si le vérin électrique est fixé, desserrez les connexions. Retirez les cinq vis à six pans creux et ouvrez le boîtier.
2. Veillez à ce que le tube de levage ne tourne pas lors du réglage motorisé. Rentrer électriquement le vérin électrique jusqu' à ce que le disque de came inférieur déclenche l'interrupteur de fin de course et que le moteur s'arrête. Tournez la tige de levage manuellement dans la position souhaitée.
3. Veillez à ce que le tube de levage ne tourne pas lors du réglage motorisé. Sortez le vérin électriquement jusqu' à ce que la position souhaitée soit atteinte. Ajustez le disque de came supérieur jusqu' à ce qu'il déclenche le fin de course.

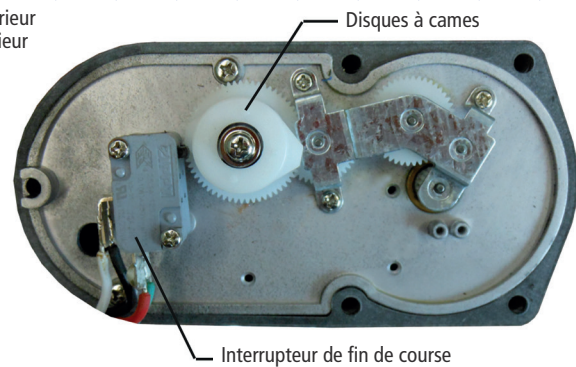
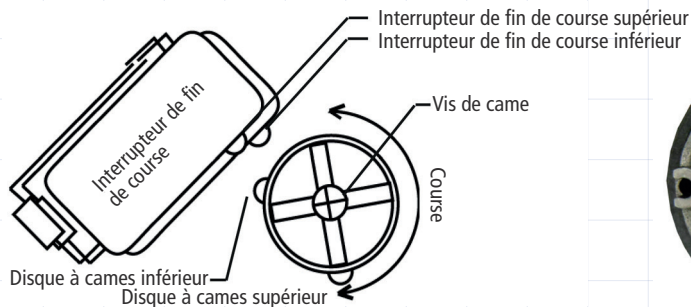

Potentiomètre:

La résistance du taraudage du potentiomètre varie en fonction de la longueur de course et de la position de commande du vérin électrique. tableau ci-dessous:

Course [mm]	Résistance (kΩ)
100	0.3 - 8.0
150	0.3 - 8.5
200	0.3 - 9.1
300	0.3 - 8.6
450	0.3 - 9.2
600	0.3 - 9.8

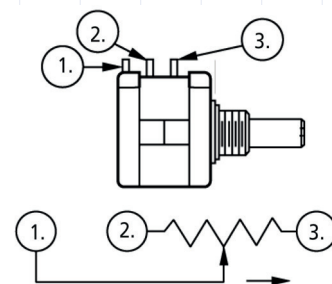

- 1. Fil bleu
- 2. Fil jaune
- 3. Fil blanc

Fixation:

La position standard de la fixation inférieur est de 90°.

Il est possible de choisir d'autres angles (voir graphique à gauche) lors de la commande. Ajoutez ensuite la désignation correspondante C1 à C5 au code de type.

Il est également possible de commander des pinces de fixation pour l'installation des tubes.

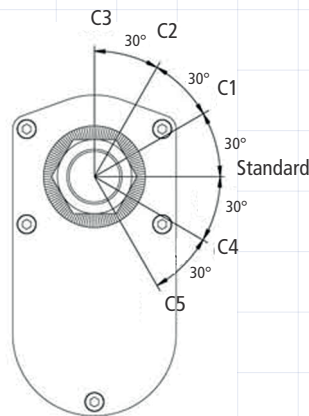

Fixation par bride:

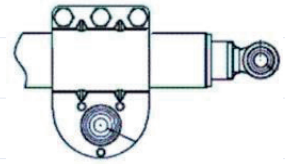

Note d'installation:

La tige de piston sort ou rentre selon la commande du moteur. Si des fins de course sont intégrés dans le vérin, le moteur s'arrête automatiquement dans la position finale correspondante.

Si aucun contact de fin de course n'est intégré, il faut s'assurer que le moteur est arrêté avant d'atteindre la fin de course mécanique correspondante. Le moteur doit être protégé contre les surintensités par un fusible.

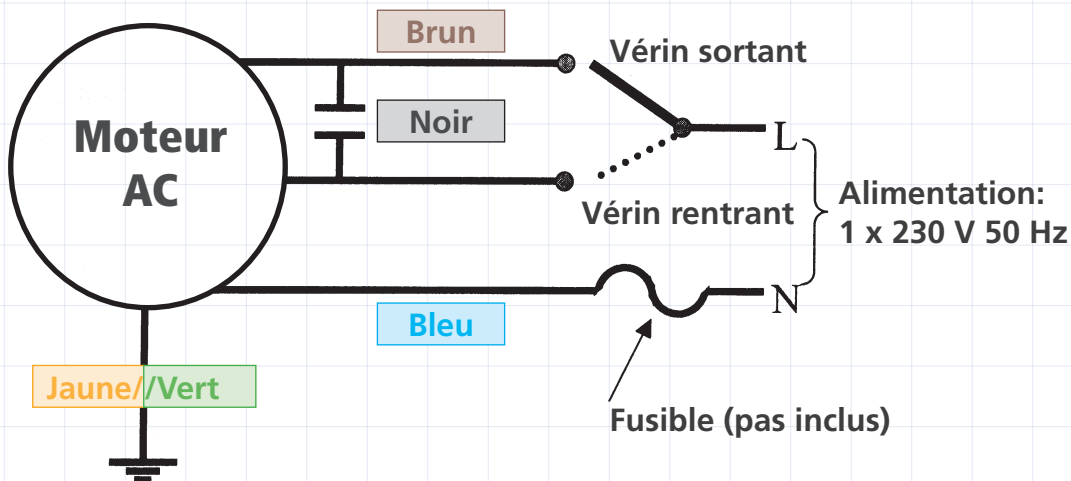

La charge doit toujours être centrée dans le sens du mouvement. Les forces latérales doivent être évitées. Ils raccourcissent toujours la durée de vie et peuvent, dans des cas extrêmes, interférer avec le fonctionnement ou même détruire l'appareil. Veillez à ce que la charge admissible ne soit pas dépassée.

