

Vérin électrique VIA5B

Avantages:

- Construction robuste avec unité de levage en acier
- Haut degré de protection et de performance
- Vis à billes de haute efficacité

Domaines d'application typiques:

- Ingénierie industrielle et construction
- Construction de véhicules et de bateaux
- Technologie forestière et agricole
- Technologie d'antenne et solaire

Chiffres principaux:

- Moteur 230 VAC avec protection thermique
- Jusqu'à 7000 N (dynamique), 13'600 N (statique)
- Jusqu'à 46 mm/sec
- Classe de protection IP54
- Température ambiante -25 °C bis +65 °C
- Facteur de marche 25 %
- Embrayage de surcharge
- Frein intégré

Options:

- Potentiomètre
- Interrupteurs de fin de course réglables
- Classe de protection IP65
- Tête d'extrémité personnalisée
- Montage par brides



Données d'entraînement:

| Rapport de réducteur | Max. force pression dynamique [N] | Max. force tension dynamique [N] | Vitesse, | | Longueurs de course possibles [mm] | Courant marche à vide [A] | Courant charge max. [A] |
|----------------------|--------------------------------------|-------------------------------------|-------------------------|-----------------------|---------------------------------------|------------------------------|----------------------------|
| | | | marche à vide [mm/s] | charge max. [mm/s] | | | |
| 5:1 | 2500 | 2500 | 46 | 29 | 102-610 | 1.45 | 1.55 |
| 10:1 | 3500 | 3500 | 23 | 17 | 102-610 | 1.45 | 1.55 |
| 20:1 | 4500 | 4500 | 12 | 9 | 102-610 | 1.55 | 1.7 |
| 30:1 | 6000 | 6000 | 8 | 5 | 102-610 | 1.55 | 1.7 |
| 40:1 | 7000 | 7000 | 6 | 4 | 102-610 | 1.55 | 1.7 |

Diagrammes de charge:

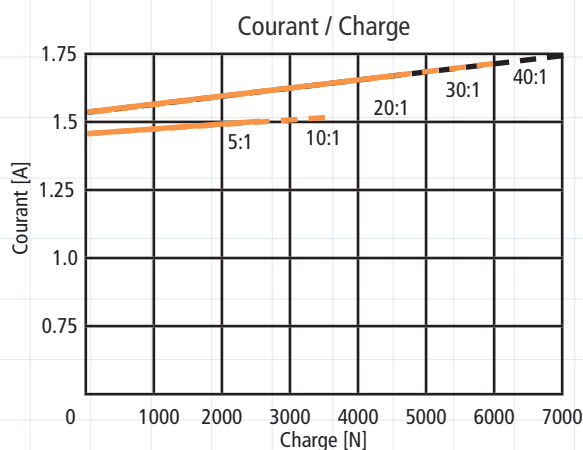
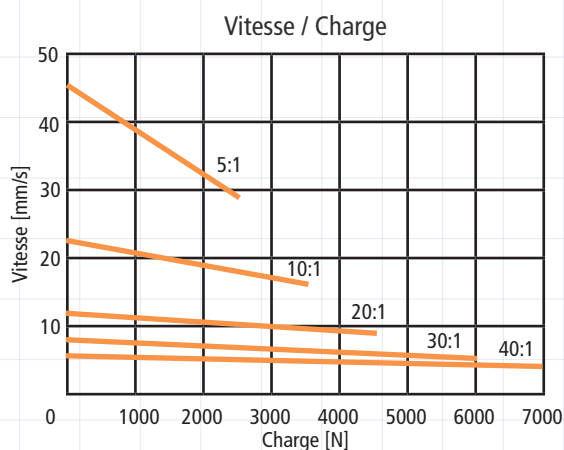

Code de type:

VIA5 - 230 - 20 - B - 100 - ES.POT...

| Type | Tension | Rapport de réducteur | Vis à billes | Longueur de course | Options |
|------|---------|----------------------|--------------|--------------------|---------|
|------|---------|----------------------|--------------|--------------------|---------|

5 - 5:1
10 - 10:1
20 - 20:1
30 - 30:1
40 - 40:1

100 - 102 mm
150 - 153 mm
200 - 203 mm
300 - 305 mm
450 - 457 mm
600 - 610 mm

ES - Interrupt. de fin de course, réglable
POT - Potentiomètre
I - Classe de protection IP 65
C1, C2, C3, C4, C5 - Position de l'alésage du boîtier

Dimensions (standard):

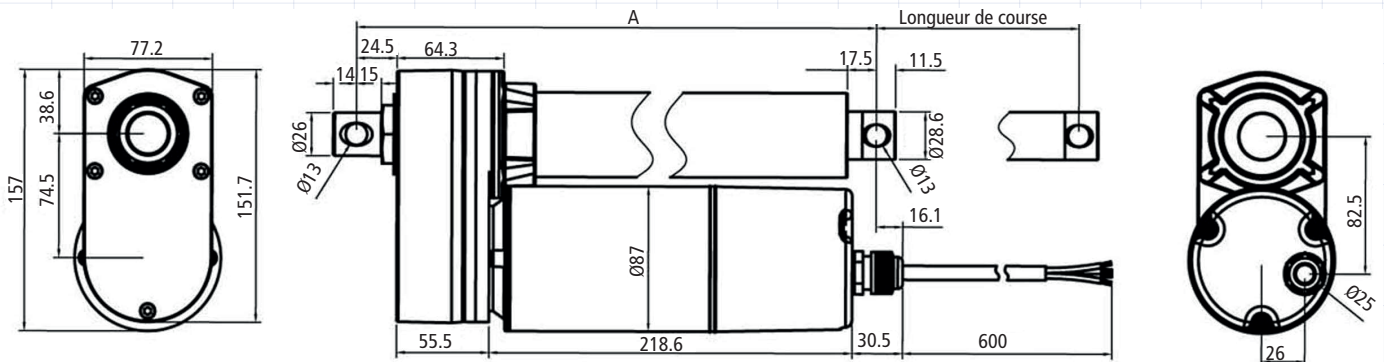

| | | | | | | |
|--|--------|--------|--------|--------|--------|--------|
| Longueur de course (+/- 2.5 mm) | 102 mm | 153 mm | 203 mm | 305 mm | 457 mm | 610 mm |
| Longueur d'installation A (+/- 3.8 mm) | 302 mm | 353 mm | 404 mm | 506 mm | 735 mm | 888 mm |

Dimensions (avec fins de course et/ou potentiomètre):

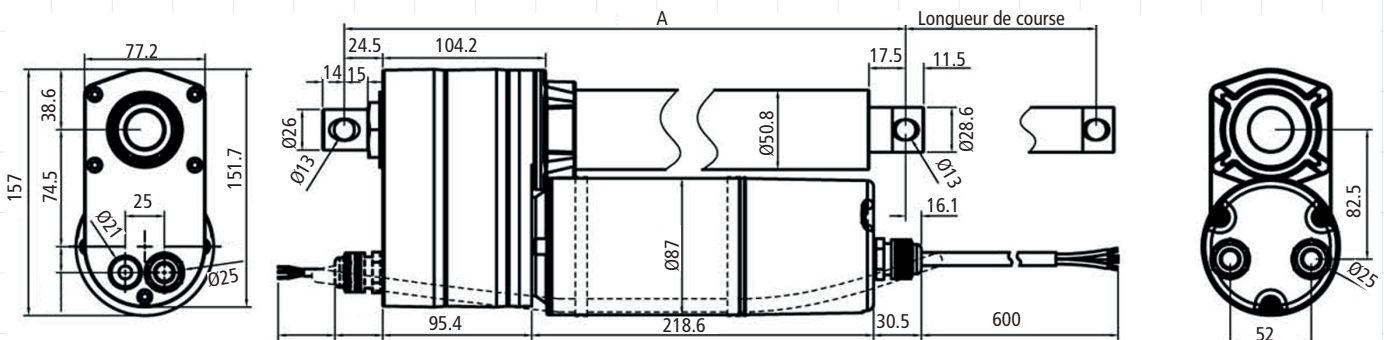

| | | | | | | |
|--|--------|--------|--------|--------|--------|--------|
| Longueur de course (+/- 2.5 mm) | 102 mm | 153 mm | 203 mm | 305 mm | 457 mm | 610 mm |
| Longueur d'installation A (+/- 3.8 mm) | 342 mm | 393 mm | 444 mm | 546 mm | 775 mm | 928 mm |

Réglage des fins de course:

La position de fin de course sortie est réglée par le disque de came supérieur, la position de fin de course rentrée par le disque de came inférieur. Si nécessaire, les fins de course peuvent être réglées en fonction des points suivants.

Pour éviter d'endommager le réducteur en plastique, les disques à cames doivent être maintenus en place pendant le desserrage ou le serrage de la vis à cames.

1. Si le vérin électrique est fixé, desserrez les connexions. Retirez les cinq vis à six pans creux et ouvrez le boîtier.
2. Veillez à ce que le tube de levage ne tourne pas lors du réglage motorisé. Rentrer électriquement le vérin électrique jusqu' à ce que le disque de came inférieur déclenche l'interrupteur de fin de course et que le moteur s'arrête. Tournez la tige de levage manuellement dans la position souhaitée.
3. Veillez à ce que le tube de levage ne tourne pas lors du réglage motorisé. Sortez le vérin électriquement jusqu' à ce que la position souhaitée soit atteinte. Ajustez le disque de came supérieur jusqu' à ce qu'il déclenche le fin de course.

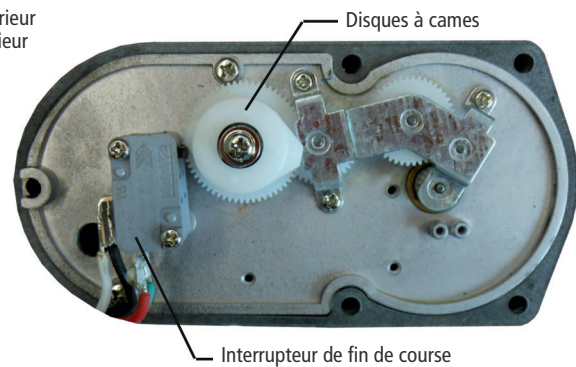
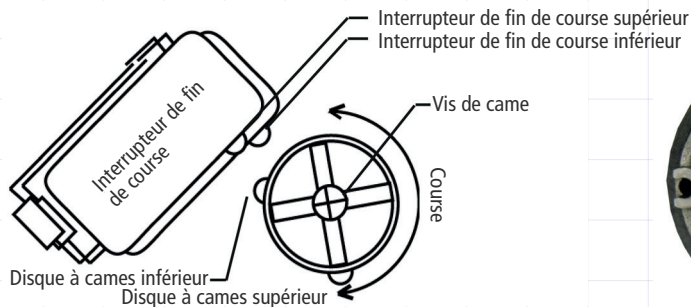

Potentiomètre:

La résistance du taraudage du potentiomètre varie en fonction de la longueur de course et de la position de commande du vérin électrique. tableau ci-dessous:

| Course [mm] | Résistance (kΩ) |
|-------------|-----------------|
| 100 | 0.3 - 8.0 |
| 150 | 0.3 - 8.5 |
| 200 | 0.3 - 9.1 |
| 300 | 0.3 - 8.6 |
| 450 | 0.3 - 9.2 |
| 600 | 0.3 - 9.8 |

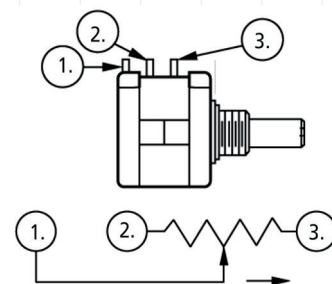

- 1. Fil bleu
- 2. Fil jaune
- 3. Fil blanc

Fixation:

La position standard de la fixation inférieur est de 90°.

Il est possible de choisir d'autres angles (voir graphique à gauche) lors de la commande. Ajoutez ensuite la désignation correspondante C1 à C5 au code de type.

Il est également possible de commander des pinces de fixation pour l'installation des tubes.

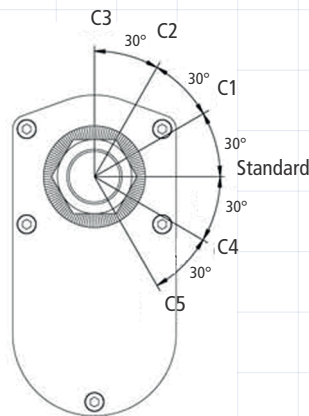

Fixation par bride:

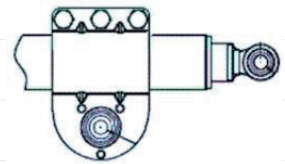

Note d'installation:

La tige de piston sort ou rentre selon la commande du moteur. Si des fins de course sont intégrés dans le vérin, le moteur s'arrête automatiquement dans la position finale correspondante.

Si aucun contact de fin de course n'est intégré, il faut s'assurer que le moteur est arrêté avant d'atteindre la fin de course mécanique correspondante. Le moteur doit être protégé contre les surintensités par un fusible.

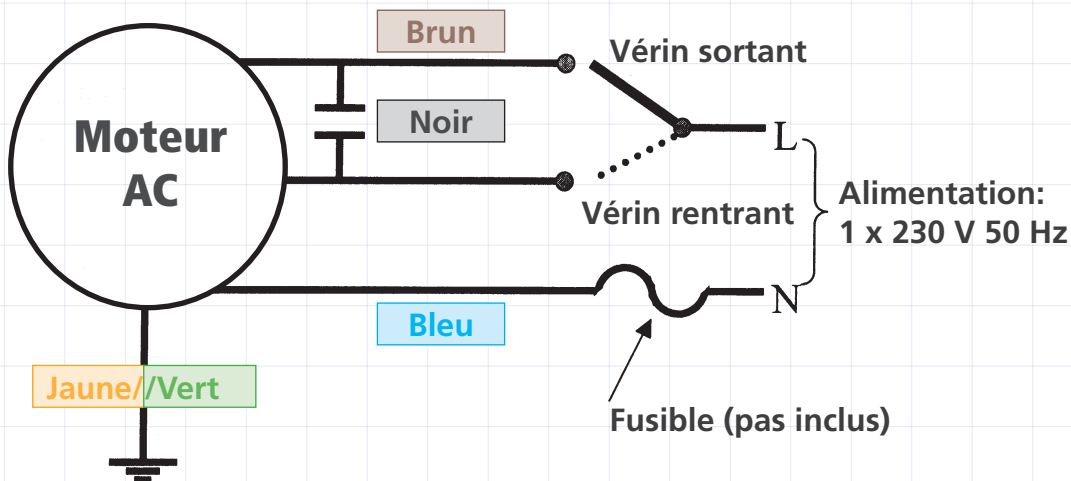

La charge doit toujours être centrée dans le sens du mouvement. Les forces latérales doivent être évitées. Ils raccourcissent toujours la durée de vie et peuvent, dans des cas extrêmes, interférer avec le fonctionnement ou même détruire l'appareil. Veillez à ce que la charge admissible ne soit pas dépassée.

